



HANPO

HEADWAY AND NEATNESS FOR SUPPORTING PRODUCT



HANPO VINA là nhà máy sản xuất và gia công các công đoạn của sản phẩm nhựa có độ chính xác cao (bao gồm cả lắp ráp) cho các ngành công nghiệp Điện Tử - Viễn Thông, Thiết bị thông minh, Thiết bị gia dụng, Linh kiện nhựa cho các loại thiết bị máy móc khác ...

- Công ty chúng tôi bắt đầu hoạt động từ năm 2017 và đã trở thành một đối tác đáng tin cậy nằm trong chuỗi cung ứng linh kiện cho các thương hiệu lớn từ Nhật, Hàn Quốc, Châu Âu như: SAMSUNG, CANON, BROTHER, LG, NEC, HJC,... và nhiều thương hiệu lớn khác.
- Với việc sử dụng các thiết bị máy móc hiện đại được cung cấp bởi các công ty của Nhật Bản, Hàn Quốc. Sở hữu công nghệ tiên tiến cùng các nhân viên kỹ thuật lành nghề có kinh nghiệm chúng tôi có khả năng sản xuất, gia công được các sản phẩm nhựa kỹ thuật yêu cầu cao về chất lượng hoàn thiện, đa dạng về chủng loại mẫu mã.
- Những cam kết về sự hợp tác hiệu quả & lâu dài với khách hàng thông qua năng lực vận hành và sự cải tiến liên tục để tối ưu hóa quy trình sản xuất cũng như thỏa mãn hơn nữa đối với khách hàng luôn là phương châm phát triển của **HANPO VINA**.

HANPO VINA is major in manufacturing about injection of precision plastic products and includes other stages of processing (include assembling); we serve range from industrial electronics, telecommunications, motorcycle, home appliance ...

- We have been in business from 2017 and have established ourselves as a reliable partner of customer with modern equipment line supplied by reputable firms from Japan, Korean, Euro as SAMSUNG, CANON, BROTHER, LG, NEC, HJC,... and many other Big Brand.
- Owning advanced technology with experienced skilled technicians and the company is capable of producing plastics products that are rich in form, diverse in type, fully satisfying with the most domestic demand and export.
- Commitments of effective & long-term cooperation with customers through operational capacity and continuous improvement to optimize production processes as well as further satisfy customers is always the policy development of **HANPO VINA**.



Tên Công ty: CÔNG TY CỔ PHẦN HANPO VINA.
ĐỊA CHỈ TRỤ SỞ CÔNG TY & NHÀ MÁY

Lô CN07-6 Khu Công Nghiệp Yên Phong Mở rộng,
Xã Yên Trung, Huyện Yên Phong, Tỉnh Bắc Ninh

Tel: +(84) 222 3888 688

Fax: +(84) 222 3888 679

Email: hanpo@hanpovina.vn

Website: www.hanpovina.com

NĂM THÀNH LẬP

Tháng 1, năm 2017

TỔNG SỐ NHÂN LỰC CỦA CÔNG TY

Tổng số: 150 Người (Năm 2023)

ĐIỀU HÀNH

Chủ tịch và Giám đốc điều hành: Mr. Tô Ngọc Phương (Anthony To)

Company name: HANPO VINA JSC.
OFFICE AND FACTORY ADDRESS

Lot CN07-6 Yen Phong Expanse Industry Zone, Yen Trung Commune, Yen Phong District , Bac Ninh Province

Tel: +(84) 222 3888 688

Fax: +(84) 222 3888 679

Email: hanpo@hanpovina.vn

Website: www.hanpovina.com

ESTABLISHED

Jan , 2017

NUMBER OF EMPLOYEES

Consolidated: 150 Person (Year 2023)

EXECUTIVES

President and CEO: Mr. To Ngọc Phương (Anthony To)

HANPO VINA thực hiện các Hợp đồng sản xuất và Gia công các sản phẩm nhựa cho các lĩnh vực chính như:

HANPO VINA provides contract manufacturing services with core specialization in plastic parts:



CHÍNH SÁCH CHẤT LƯỢNG / QUALITY POLICY

Chúng tôi đang thực hiện các tiêu chuẩn Quốc tế về quản lý Chất lượng của sản phẩm và Đảm bảo Môi trường làm việc bởi **ISO-9001(2015), ISO-14001(2015)**.

We are implementing according to international standard management of quality product and environment working by **ISO-9001(2015), ISO-14001(2015), 5S**.



Trong đó :

- Trách nhiệm đối với chất lượng sản phẩm được xác định rõ ràng trong từng công đoạn sản xuất và với tất cả các thành viên của công ty.
- Công ty liên tục đào tạo, cung cấp kiến thức và tạo điều kiện cho tất cả nhân viên nâng cao kỹ năng, trình độ cũng như đời sống vật chất để đáp ứng yêu cầu sản xuất với chất lượng ngày càng cao.
- Công ty thường xuyên đầu tư, đổi mới thiết bị & công nghệ, **KHÔNG NGỪNG CẢI TIẾN & ĐỔI MỚI** trong sản xuất để nâng cao năng lực cũng như hiệu quả công việc.
- Tất cả nhân viên của **HANPO VINA** đều biết rằng sự phát triển và thịnh vượng của công ty chỉ có thể đạt được khi nhu cầu của khách hàng được thỏa mãn.

HANPO VINA cam kết tạo ra những sản phẩm chất lượng cao, dịch vụ tốt và giá cả cạnh tranh cho khách hàng của chúng tôi.

In which:

- Responsibility of product quality is clearly determined in each step in the manufacturing process and all members of the company.
- The company continuously trains, supplies knowledge and facilitates all employees to improve skills, qualification as well as material life to satisfy production requirements with higher and higher quality.
- The company regularly invests, innovates equipment & technology. **CONTINUOUS IMPROVEMENT & INNOVATION** of production to enhance capacity as well as working effectiveness.
- All employees of **HANPO VINA** are aware that development and prosperity of the company can only be achieved when customer needs are satisfied.

HANPO VINA undertakes to bring high quality products, good services and competitive price to our customers.

CHÚNG TÔI CAM KẾT VỀ SẢN PHẨM VÀ DỊCH VỤ CHO KHÁCH HÀNG / SURING TOOLS FOR QUALITY CONTROL

- Chất lượng hài lòng khách hàng
- Giá cả cạnh tranh nhất
- Giao hàng kịp thời nhất
- Dịch vụ chăm sóc khách hàng tốt nhất
- Satisfactory quality for customers
- The most competitive prices
- The most timely delivery
- The best customer care service

HỆ THỐNG QUẢN LÝ SẢN XUẤT / PRODUCTION MANAGEMENT SYSTEM

- Năm 2021 HANPO VINA Áp dụng hệ thống quản lý Sản xuất theo tiêu chuẩn mới bằng việc thực hiện thành công dự án Cải tiến về quản lý Sản xuất & Chất lượng sản phẩm của tập đoàn SAMSUNG hướng dẫn, Đào tạo.

- Năm 2022 HANPO VINA sẽ thực hiện việc số hóa các hoạt động Sản xuất, để trở thành một trong các Nhà máy Thông minh đầu tiên về Gia công nhựa kỹ thuật tại Việt Nam.

- In 2021, HANPO VINA applies a new standard of Production management system by successfully implementing the project "Improve production management & product quality". This project is guided and trained by experts in Production management of SAMSUNG Group.

- In 2022, HANPO VINA has successfully digitized its Manufacturing activities, to become one of the Smart Factories for Technical Plastic Processing in Vietnam. This project is also guided and trained by experts on Smart factory of SAMSUNG Group.



NHÀ MÁY SẢN XUẤT / ABOUT FACTORY

Nhà máy của chúng tôi nằm trong diện tích khuôn viên gần 10.000m² với diện tích nhà xưởng ~12.000m² (nhà máy 1 : 3.000m², nhà máy 2 : 9.000m²). Trong khu vực sản xuất với cơ sở hạ tầng rộng rãi, sạch sẽ và thuận tiện về giao thông.

Máy móc thiết bị:

- Máy ép nhựa (TOYO, SUMITOMO) : Hơn 30 máy Ép nhựa Điện tử hiện đại chuyên cho sản xuất linh kiện nhựa Cao cấp từ 50T đến 450T
- Bao gồm Robot (YUSHIN, HARMO, TOPSTAR) : Hơn 30 dây chuyền Robot tự động
- Hệ thống khí nén (KOBELCO) : 02 Cụm máy nén Khí
- Các máy gia công của công đoạn khác

Our factory located in a surface area of nearly 10.000m², With Total ~ 12,000m² Factory production area Which is large, clean and convenient on traffic.

Facilities:

- Plastic Injection molding machines: Over 30 Machines Full Electric type from 50T to 450T for manufacturing precision plastic part. (TOYO, SUMITOMO)
- Robot (YUSHIN, HARMO, TOPSTAR) : Over 30 Robot Servo (2 handy set type) for precision plastic parts manufacturing process.
- Air Compressor (KOBELCO) : 02 Set
- Other stages of processing machines: 20 Machines of other processing & Ass. Line

THIẾT BỊ MÁY MÓC / PRODUCTION MACHINE

No. No.	Machine Machine	Quantity Quantity	Spec. Spec.	Processing Processing
1	50T - 100T	5	Full electric (Made in Japan) SUMITOMO, TOYO	Plastic Injection
2	130T - 180T	12	Full electric (Made in Japan) SUMITOMO, TOYO	Plastic Injection
3	220T - 300T	10	Full electric (Made in Japan) SUMITOMO, TOYO, NIIGATA	Plastic Injection
4	350T - 450T	3	Full electric (Made in Japan) TOYO	Plastic Injection
5	S size to L size	30	Harmo, Yussin, Yudo, Alfa Topstar	Servo Robot



OTHERS PROCESS MACHINE / OTHERS PROCESS MACHINE

No. No.	Processing Processing	Machine Machine	Machine Type Machine Type	Processing of product Processing of product	Original Original
1	Laser Graving	Laser Grave Machine	Automatic	Plastic part of Electrical	Taiwan
2	Melt welding	Hot melt welding Machine	Semi-Auto	Plastic part of Electrical	Korean
3	Painting	Mesh/PAD Print	Semi-Auto	Plastic part of Electrical	Taiwan
4	Assemble Insert	Insert line	Semi-Auto	Plastic part of Electrical	Vietnam
5	Ultra welding	Ultra welding Machine	Semi-Auto	Plastic part of Electrical	Korean

SẢN XUẤT & THIẾT BỊ MÁY MÓC / MANUFACTURING & FACILITIES



Máy ép nhựa / Injection molding machine



Process & Assemble room



Automatic (Robot) line



Injection Machine line



Compressor and Air filters system



Delivery Storage



Điện thoại di động

Mobile Phone

Bracket, Deco CAM, Cover phone, wireless headphones, Deco Finger, Plug cover,...



Điện thoại để bàn

Desk Phone

Base, Upper, Bottom, handset, Panel, plug, ...



Mũ bảo hiểm

Helmet

Visor, Vessel, plug,



Máy hút bụi

Vacuum cleaner

Reel wheel, cover spring, Supporter housing, Holder fixing,



Thiết bị thông minh

Smart Devices

Assy case Rear, Housing cover, Upper plug, Bluetooth speaker bottom, front clock, remote control, ...



Máy in & máy photocopy

Printer & Photocopy Machine

Bracket, Deco CAM, Cover phone, wireless headphones, Deco Finger, Plug cover,...

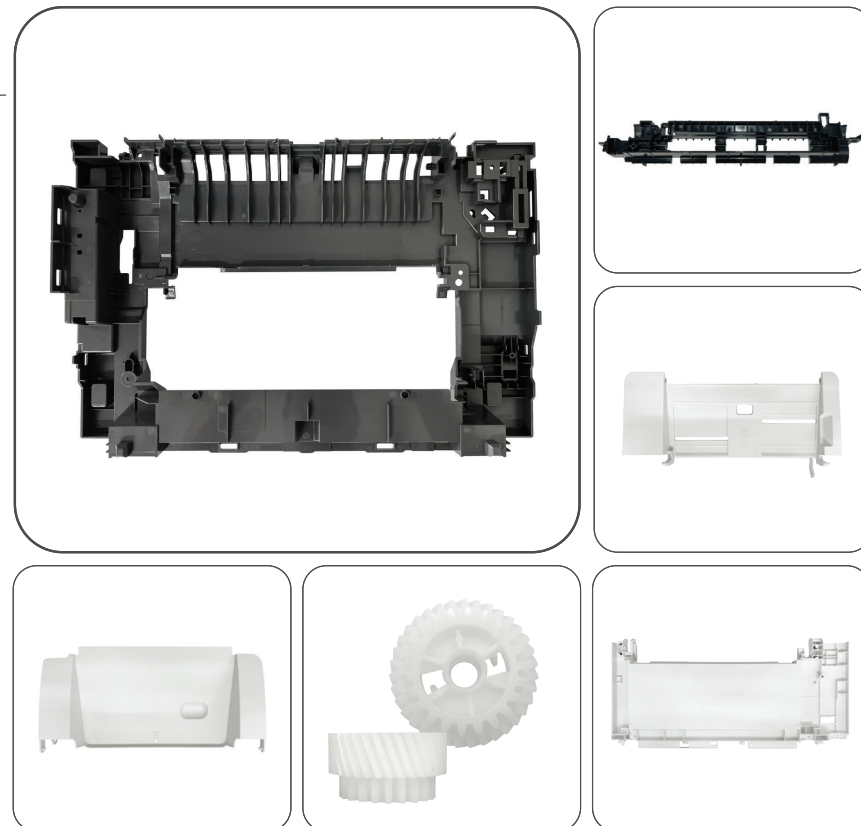

Máy tính xách tay & chơi game

Laptop & Game Machine

Cover main, Upper Case, Bottom Case, Charging,....



THIẾT BỊ ĐO KIỂM SOÁT CHẤT LƯỢNG
MEASURING TOOLS FOR QUALITY CONTROL



High precision 3D measuring machine

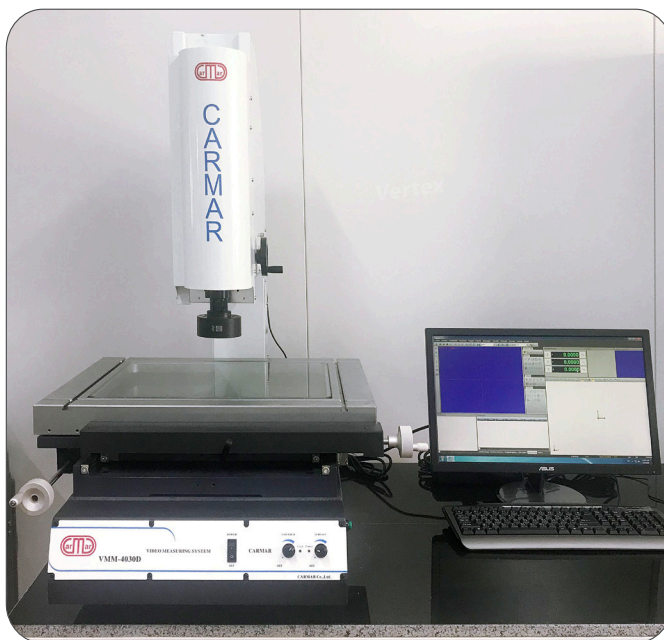

Gauge size image Carmar craft



Mitutoyo Height Digimatic Vernier Caliper



Microscope



V-BOCK Magnet



Bore Gauge



Bore Gauge



Micrometer Stand



Granite Surface plate
600x900mm



Mitutoyo Digimatic Caliper
200mm, 300mm



Mitutoyo Digimatic external
Micrometer 0-25mm

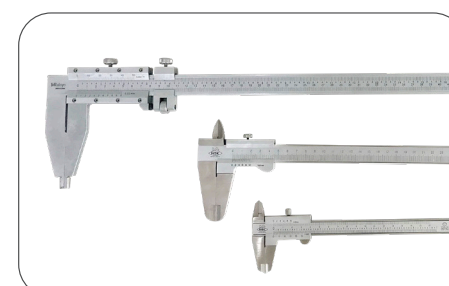

Mitutoyo Precision Vernier Caliper
(600mm - 300mm - 150mm)



Thickness Gauge

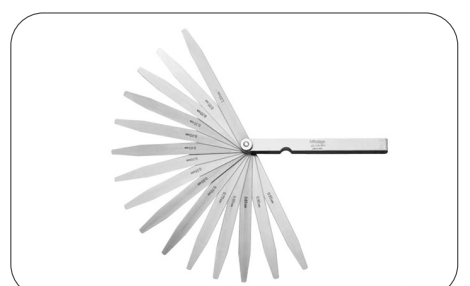

Mitutoyo Feeler Gauge



Pin Gauge

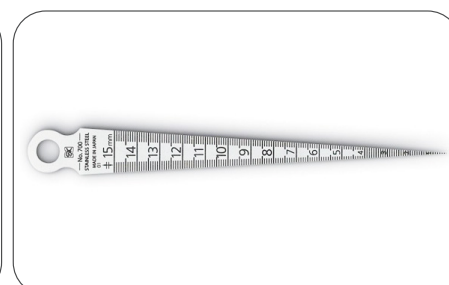

Mitutoyo Feeler Gauge 2



Magnifier

... AND MORE



and more...



HANPO
HEADWAY AND NEATNESS FOR SUPPORTING PRODUCT

HANPO VINA JSC.

Lot CN 07-6 Yen Phong Expand Industry Zone, Yen Trung Commune
Yen Phong District, Bac Ninh Province

Tel: 0222 - 3888688 | **Fax:** 0222 - 3888679

Email: hanpo@hanpovina.vn | **Website:** www.hanpovina.com